

Maestro Pizza HLB 8510 P

Horno eléctrico multifunción pirolítico.

TEKA



- **Horno Multifunción Pirolítico. (SurroundTemp)**
- **Función PIZZA (Actúa a 340°C.)**
- **Sistema de Limpieza DualClean™**
Sistema Hydroclean PRO
Sistema Pirolítico
- 8 Versiones de funcionamiento tradicionales.
- **Programador Touch Control** (Inicio / Detención)
- Ventilación forzada tangencial de 2 velocidades.
- Pre-calentamiento mecánico
- **Sistema de Cierre suave de la puerta (Soft Close)**
- 4 Cristales en la puerta / Contrpuerta full cristal
- **Incluye: 1 Piedra Pizza, 1 Espátula recoge Pizza de gran tamaño.**
Bloqueo de Seguridad para niños, del programador.
Desconexión de seguridad en apertura de la puerta
- **1 Guía extraíble (Fácil extracción)**
Bandeja Pastelera + Bandeja Profunda
- Sistema de Refrigeración interno. (Elimina vahos)
- Cable de conexión 190 cm. + Enchufe Europeo.

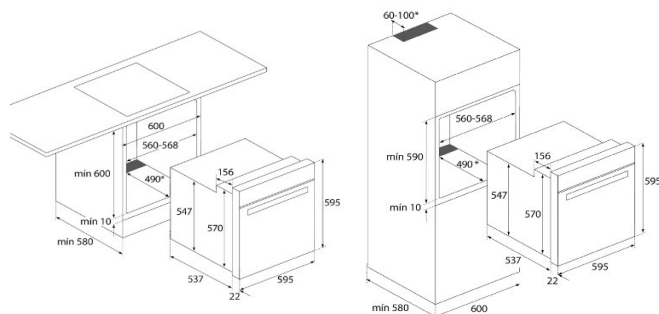

Dimensiones exteriores (mm.)

Ancho / Alto / Fondo

595 / 595 / 559

Dimensiones Cavity Interior (mm.)

Ancho / Alto / Fondo

475 / 364 / 402

Conexión eléctrica

Potencia nominal máx. W.

3.552

Cable de conexión (cm.) + Enchufe Europeo

190

Consumos Eléctricos

Resistencia Inferior W.

1.050

Resistencia grill: normal / maxi-grill W.

1.400 / 2.450

Resistencia superior + inferior W. (Static)

2.450

Resistencia turbo W.

2.000

Turbo Multifunción

25

Iluminación interior W.

1 x 25

Motor refrigeración W.

30

Prestaciones

Nº de funciones de cocinado

8

Programador - Touch Control

•

Display en pantalla TFT 4" Color

-

Sistema de guías extraíbles

1

Guías laterales cromadas

•

Ventilación tangencial con optimización de salida

•

Salida de vahos integrada

Bóveda

Mandos Pop Up

-

Sistemas de seguridad

Desconexión autom. en puerta

•

Bloqueo de seguridad del panel

•

Protector del grill

•

Anti-vuelco de parrillas

•

Termostato de seguridad

•

Cristales puerta

4

Sistemas de limpieza

Esmalte Hydroclean™

PRO

Esmalte Crystal Clean

-

Acero Inox antihuella

•

Accesorios

Bandeja pastelera

1

Bandeja de asados profunda 50 mm.

1

Bandeja Modular con tapa de cristal

-

Parrilla reforzada de asados - Hierro fundido

-

Parrilla cromada

1

Asa para extracción de bandejas

-

Consumo en kW/h. (NCh. 300)

(a 200° durante 1 Hr. Función convencional)

1,03

(a 200° durante 1 Hr. Función convector)

0,88

Código de producto

111000046

Código EAN

8434778017489

País de fabricación

España

Peso Bruto(Kg.)

45

Medidas de embalaje (Al x An x Fo) Cm.

65 x 63,5 x 65,5

Maestro Pizza HLB 8510 P

Horno eléctrico multifunción pirolítico.

TEKA

Maestro Pizza: Es un horno que posee una función especial para cocinar Pizza y obtener un resultado igualable a la Pizza Napolitana tradicional.

La combinación del Grill especial que alcanza los **340°C.** + la Piedra Pizza especial, ambos combinados con un proceso inicial de precalentamiento, nos hace obtener un resultado en 3 minutos.



340 °C

Proceso:

1 - Pre-calentamiento de la cavidad, cuando se cocina la 1ª pizza.



2 - Colocar la pizza en el interior (Sobre la Piedra Pizza del horno) y activar la función Pizza, para llegar a los 340° C.



3 - Esperar tan solo 3 Minutos para obtener el resultado de la Pizza Napolitana tradicional.



4 - Sacar nuestra pizza con la espátula recoge pizza sin problemas, debido a su ancho especial.



Piedra Pizza especial,
tamaño aprox.
33 cm. x 38 cm.



Espátula recoge Pizza
Medida aprox.
30 cm. x 30 cm. (Sin mango)

